

Архангельск (8182)63-90-72  
Астана (7172)727-132  
Астрахань (8512)99-46-04  
Барнаул (3852)73-04-60  
Белгород (4722)40-23-64  
Брянск (4832)59-03-52  
Владивосток (423)249-28-31  
Волгоград (844)278-03-48  
Вологда (8172)26-41-59  
Воронеж (473)204-51-73  
Екатеринбург (343)384-55-89  
Иваново (4932)77-34-06

Ижевск (3412)26-03-58  
Иркутск (395)279-98-46  
Казань (843)206-01-48  
Калининград (4012)72-03-81  
Калуга (4842)92-23-67  
Кемерово (3842)65-04-62  
Киров (8332)68-02-04  
Краснодар (861)203-40-90  
Красноярск (391)204-63-61  
Курск (4712)77-13-04  
Липецк (4742)52-20-81  
Киргизия (996)312-96-26-47

Магнитогорск (3519)55-03-13  
Москва (495)268-04-70  
Мурманск (8152)59-64-93  
Набережные Челны (8552)20-53-41  
Нижний Новгород (831)429-08-12  
Новокузнецк (3843)20-46-81  
Новосибирск (383)227-86-73  
Омск (3812)21-46-40  
Орел (4862)44-53-42  
Оренбург (3532)37-68-04  
Пенза (8412)22-31-16  
Казахстан (772)734-952-31

Пермь (342)205-81-47  
Ростов-на-Дону (863)308-18-15  
Рязань (4912)46-61-64  
Самара (846)206-03-16  
Санкт-Петербург (812)309-46-40  
Саратов (845)249-38-78  
Севастополь (8692)22-31-93  
Симферополь (3652)67-13-56  
Смоленск (4812)29-41-54  
Сочи (862)225-72-31  
Ставрополь (8652)20-65-13  
Россия (495)268-04-70

Сургут (3462)77-98-35  
Тверь (4822)63-31-35  
Томск (3822)98-41-53  
Тула (4872)74-02-29  
Тюмень (3452)66-21-18  
Ульяновск (8422)24-23-59  
Уфа (347)229-48-12  
Хабаровск (4212)92-98-04  
Челябинск (351)202-03-61  
Череповец (8202)49-02-64  
Ярославль (4852)69-52-93

<https://ebro-armaturen.nt-rt.ru/> || [ero@nt-rt.ru](mailto:ero@nt-rt.ru)

## ВИБРАЦИОННЫЙ ДОЗИРУЮЩИЙ ДИСКОВЫЙ ЗАТВОР “VIDOS”



Resilient seated wafer Тип butterfly valve for semi-corrosive media with vibration ФУНКЦИЯ.

### ТЕХНИЧЕСКИЕ ХАРАКТЕРИСТИКИ

Условный проход:	DN 150 - DN 400
Монтажная длина:	EN 558 Ряд 20 ISO 5752 Ряд 20 API 609 Таблица 1
Фланцевое присоединение:	EN 1092 PN 10/16 ASME Class 150
Форма уплотнительной поверхности фланца:	EN 1092 Форма A/B ASME RF, FF
Верхний фланец:	EN ISO 5211
Маркировка:	EN 19
Соответствие классу герметичности:	EN 12266 (Leakage rate A) ISO 5208, Category 3
Температурный диапазон:	-10°C до +200°C (в зависимости от давления, среды и материала)
Рабочее давление:	макс. 10 Бар

### Отличительные признаки

- Односоставной Вал/Диск
- Split Корпус with Нерж. сталь Винты
- Высота изоляции по правилам завода
- Дополнительно: Специальная конструкция RWTÜV сертифицирована до TA-Air / VDI 2440
- Тройная фиксация вала необсуживаемыми подшипниками
- Поверхность диска отполирована до зеркального блеска
- Уплотнительное кольцо Материалы optional according до FDA or EC 1935/200
- Возможна разборка, утилизация по сортам материалов
- Также имеется Нерж. сталь серии Z611-K
- Дополнительно соответствует с ATEX

### ОБЛАСТЬ ПРИМЕНЕНИЯ

- Дозирование и разгрузка сыпучих патириалов
- Пищевая промышленность и напитки
- Пневмотранспорт
- Технологии силовых установок

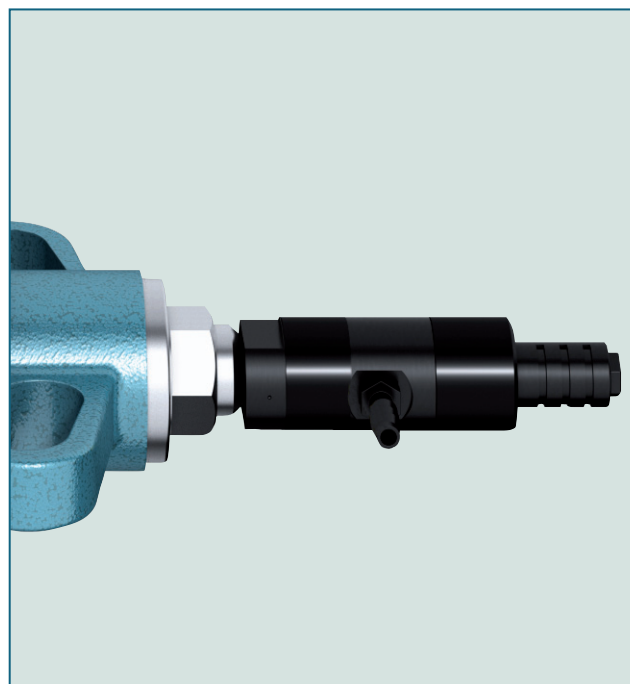

Вибратор вызывает линейные колебания, которые раскачивают диск в горизонтальной плоскости. Частота вибрации регулируется при помощи давления воздуха.

# ВИБРАЦИОННЫЙ ДОЗИРУЮЩИЙ ДИСКОВЫЙ ЗАТВОР “VIDOS”

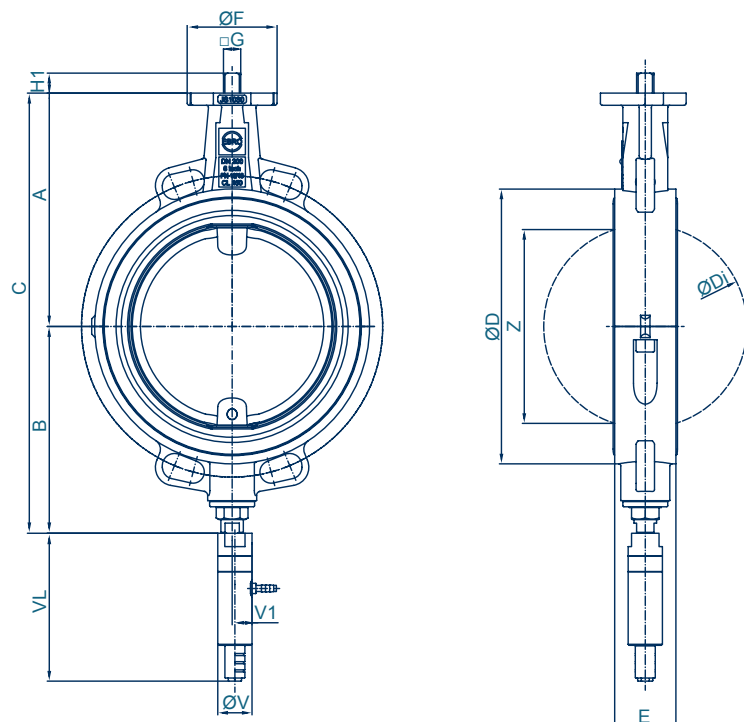

Vidos with Бапе Вала end acc. до EN ISO 5211

DN [мм]	Размер [дюйм]	Основные размеры [мм]											Вес [кг]				
		A	B	C	ØD	Di	E	F	Фланец	G	H1	Z		Vибрадор	ØV	V1	VL
150	6	203	177	380	215	149	56	88	F07	17	20	138	NTS 120 HF	27,5	16,5	97,5	9,7
													NTS 120 NF	27,5	16,5	125	9,8
													NTS 180 HF	33,5	19,5	125	9,8
													NTS 180 NF	33,5	19,5	146	9,9
200	8	228	203	431	269	199	60	88	F07	17	20	189	NTS 120 HF	27,5	16,5	97,5	13,4
													NTS 120 NF	27,5	16,5	125	13,5
													NTS 180 HF	33,5	19,5	125	13,5
													NTS 180 NF	33,5	19,5	146	13,6
250	10	266	239	505	324	249	68	125	F10	22	23,5	239	NTS 250 HF	41,5	24	146	23
													NTS 250 NF	41,5	24	189	23,2
													NTS 350 HF	53	30,5	147	23,3
													NTS 350 NF	53	30,5	193	23,7
300	12	291	263	554	374	374	78	125	F10	22	23,5	286	NTS 250 HF	41,5	24	146	32
													NTS 250 NF	41,5	24	189	32,2
													NTS 350 HF	53	30,5	147	32,3
													NTS 250 NF	53	30,5	193	32,7
350*	14	330	302	632	535	338	78	148	F12	27	29	329	NTS 250 HF	41,5	24	149	68,5
													NTS 250 NF	41,5	24	189	68,7
													NTS 350 HF	53	30,5	147	68,8
													NTS 350 NF	53	30,5	193	69,2
400*	16	360	329	689	580	391	102	148	F12	27	29	3	NTS 250 HF	41,5	24	149	95,5
													NTS 250 NF	41,5	24	189	95,7
													NTS 350 HF	53	30,5	147	95,8
													NTS 350 NF	53	30,5	193	96,2

\* Основные размеры фланцевого затвора из серии T212-A

Возможны технические изменения без уведомления

# ВИБРАЦИОННЫЙ ДОЗИРУЮЩИЙ ДИСКОВЫЙ ЗАТВОР “VIDOS”

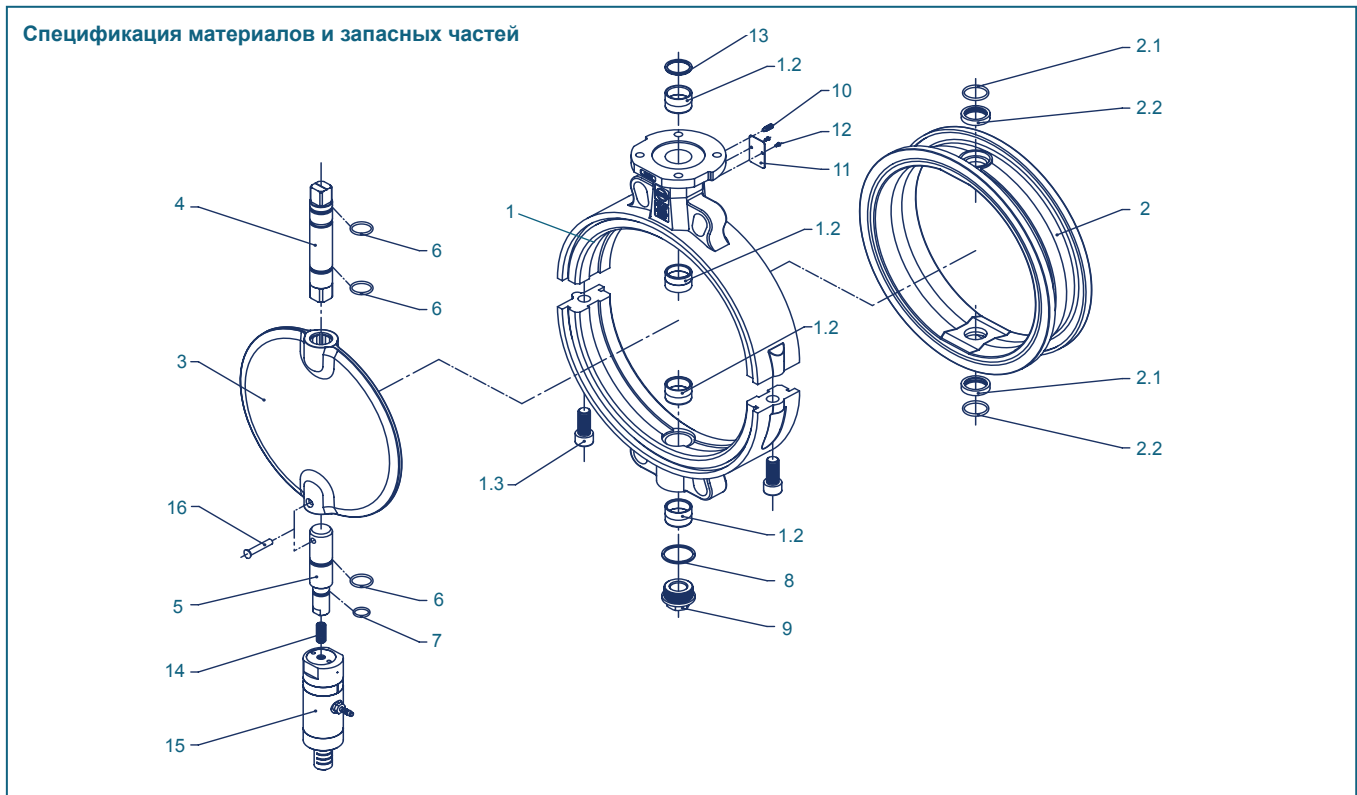

Поз	Обозначение	Материал	№ материала	ASTM	Поз	Обозначение	Материал	№ материала	ASTM		
1	Корпус	Нерж. сталь	G-X6CrNiMo18-10	1.4408	CF8M	8	Уплотнительное кольцо	Медь	Медь		
1.2	Подшипниковая втулка	Латунь	MS 58	2.0401	B 45	9	Резьбовая пробка	Нерж. сталь	A4-70	B8M	
1.3	Винт	Нерж. сталь	A4-70		B8M	10	Штифт с резьбой	Нерж. сталь	A4-70	B8M	
2	Уплотнение	NBR	Акрилонитрил бутадиеновый каучук			11	Пластика с типом затвора	Нерж. сталь	G-X5CrNiMo19-11-2	1.4301	304
		EPDM	Этиленпропиленовый каучук			12	Штифт с круглой головкой	Нерж. сталь	A2-70		B 8
2.1	Кольцо из Нерж. стали ( ≥ DN 250)	Нерж. сталь	G-X5CrNiMo19-11-2	1.4301	304	13	Грязесъемное кольцо (DN 150 - DN 200)	PTFE	Политетрафторэтилен		
2.2	Кольцо круглого сечения O-Ring ( ≥ DN 250)	NBR	Акрилонитрил бутадиеновый каучук			14	Штифт с резьбой	Нерж. сталь	A2-70		B 8
4	Верхний Вал	Нерж. сталь	X14CrMoS17	1.4104	430 F	15	Вибратор	Стандартное исполнение			
			X5CrNiMo17-12-2	1.4401	316			Нерж. сталь			
								ATEX			
5	Нижний Вал	Нерж. сталь	X14CrMoS17	1.4104	430 F	16	Штифт (DN 100 - DN 125)	Нерж. сталь	X4CrNiMo16-5-1	1.4418	
			X5CrNiMo17-12-2	1.4401	316						
6	Кольцо круглого сечения O-Ring	NBR	Акрилонитрил бутадиеновый каучук								
7	Кольцо круглого сечения O-Ring	NBR	Акрилонитрил бутадиеновый каучук								
										Другие материалы по запросу	

Список типичных частей для условных проходов DN 150 - DN 300

Возможны технические изменения без уведомления

# ВИБРАЦИОННЫЙ ДОЗИРУЮЩИЙ ДИСКОВЫЙ ЗАТВОР “VIDOS”

## Крутящий момент

- Расчетные крутящие моменты (Md) указаны для жидких сред и сред, обладающих смазывающими свойствами

- Порошкообразная(не смазывающая)среда Md x 1,3

- Сухие газы/ среды с высокой вязкостью Md x 1,2

- Приведенные значения относятся к начальному моменту срыва диска с седла

- Динамические крутящие моменты могут быть предоставлены по запросу  
При трудностях в выборе типоразмера привода, пожалуйста, обратитесь к нашим инженерам.

DN [мм]	150	200	250	300	350	400
Размер [Дюйм]	6	8	10	12	14	16
MD [Nm]	110	140	200	280	720	980

## Значения Kv

- Значение Kv [м³/час] указывает расход воды при температуре от 5°C до 30°C и Др 1 бар

- Значение Kv указано на основании результатов лабораторных измерений Delfter Hydraulics Laboratories, Нидерланды

- Допустимая скорость потока V<sub>макс</sub> 4,5 м/с для жидкостей, V<sub>макс</sub> 70 м/с для газов

- Линейная характеристика потока при дросселировании соблюдается при установочных углах от 30° до 70°

- Избегайте кавитации  
При применении затворов для регулирования потока мы окажем Вам помощь в точном расчете.

DN [мм]	Размер [дюйм]	Угол открытия α°							
		20°	30°	40°	50°	60°	70°	80°	90°
150	6	35	90	200	360	640	900	1350	2100
200	8	43	180	350	580	1000	1600	3000	4000
250	10	125	360	660	1100	1800	3100	5300	6400
300	12	200	550	1000	1600	2600	5000	7500	8500
350	14	482	464	1042	2126	3625	5449	7507	9708
400	16	627	603	1355	2765	4715	7088	9764	12627

Возможны технические изменения без уведомления

Архангельск (8182)63-90-72  
Астана (7172)727-132  
Астрахань (8512)99-46-04  
Барнаул (3852)73-04-60  
Белгород (4722)40-23-64  
Брянск (4832)59-03-52  
Владивосток (423)249-28-31  
Волгоград (844)278-03-48  
Вологда (8172)26-41-59  
Воронеж (473)204-51-73  
Екатеринбург (343)384-55-89  
Иваново (4932)77-34-06

Ижевск (3412)26-03-58  
Иркутск (395)279-98-46  
Казань (843)206-01-48  
Калининград (4012)72-03-81  
Калуга (4842)92-23-67  
Кемерово (3842)65-04-62  
Киров (8332)68-02-04  
Краснодар (861)203-40-90  
Красноярск (391)204-63-61  
Курск (4712)77-13-04  
Липецк (4742)52-20-81  
Киргизия (996)312-96-26-47

Магнитогорск (3519)55-03-13  
Москва (495)268-04-70  
Мурманск (8152)59-64-93  
Набережные Челны (8552)20-53-41  
Нижний Новгород (831)429-08-12  
Новокузнецк (3843)20-46-81  
Новосибирск (383)227-86-73  
Омск (3812)21-46-40  
Орел (4862)44-53-42  
Оренбург (3532)37-68-04  
Пенза (8412)22-31-16  
Казахстан (772)734-952-31

Пермь (342)205-81-47  
Ростов-на-Дону (863)308-18-15  
Рязань (4912)46-61-64  
Самара (846)206-03-16  
Санкт-Петербург (812)309-46-40  
Саратов (845)249-38-78  
Севастополь (8692)22-31-93  
Симферополь (3652)67-13-56  
Смоленск (4812)29-41-54  
Сочи (862)225-72-31  
Ставрополь (8652)20-65-13  
Россия (495)268-04-70

Сургут (3462)77-98-35  
Тверь (4822)63-31-35  
Томск (3822)98-41-53  
Тула (4872)74-02-29  
Тюмень (3452)66-21-18  
Ульяновск (8422)24-23-59  
Уфа (347)229-48-12  
Хабаровск (4212)92-98-04  
Челябинск (351)202-03-61  
Череповец (8202)49-02-64  
Ярославль (4852)69-52-93